

**GRUNDIG**

# Autosuper Einbau-Anleitung

01673-812.01



## VW-Bus Transporter

ab August 1967

### Erforderliches Einbauzubehör:

Zubehörsatz	Z/101
Lautsprechersatz	L/127
Antenne	Hit 1480
UKW-Entstörmittelsatz	E/VW 4 a
	E/VW 8 a für Fahrzeuge mit Drehstromlichtmaschine

### Zur Beachtung:

Die Batteriespannung beträgt 12 V  
Minuspol an Masse.

### Antenneneinbau:

Eine Einbauanleitung liegt der Antenne bei.

Bitte beachten Sie, daß die Kraftfahrzeuge konstruktiven Änderungen unterliegen, die oft äußerlich nicht erkennbar sind, aber den Antenneneinbau erschweren oder gar unmöglich machen. Deshalb kann für die angegebenen Maße nicht gehaftet werden. Bevor Sie das Antennenloch bohren, ist in jedem Fall zu prüfen, ob die Angaben noch zutreffen. Achten Sie auf eine gute Masseverbindung zwischen Antennenabschirmrohr und Wagenkarosserie.

Empfänger vor dem Einbau mit zugehöriger Antenne und Lautsprecher auf einwandfreie Funktion prüfen.

### Accessories Required:

Fitting kit	Z/101
Speaker kit	L/127
Aerial	Hit 1480
FM suppression kit	E/VW 4 a
	E/VW 8 a for types with three-phase dynamo

### Note:

Battery voltage 12 V  
negative chassis

### Mounting of Aerial:

Separate mounting instructions are supplied with the aerial but please note that motor cars are often subject to constructional changes which are not always obvious, for this reason the dimensions shown may require slight variations. Always check before drilling holes and always ensure a good electrical connection between the aerial screening tube and the car body.

Before fitting the car radio, ensure that this functions correctly with the aerial and speaker connected.

### VW-Bus/Transporter ab Bj. 67

#### Versenkantennen

Einbau der Versenkantennen  
nach Bohrschablone  
Einbau links



### Antennenabgleich:

Bei voll ausgezogener Antenne am Autosuper auf Mittelwelle zwischen 1000 und 1200 kHz einen schwachen Sender einstellen und den Antennentrimmer auf besten Empfang abstimmen (siehe Bedienungsanleitung).

**Vor Beginn der Montage ist der Minuspol abzuklemmen!**

### Entstörung:

Die Entstörung ist entsprechend der Anleitung vorzunehmen, die jedem Entstörmittelsatz beiliegt.

### Aerial Trimming:

Pull out car aerial and tune to a weak MW station between 1000 and 1200 kHz. Adjust aerial trimmer to obtain optimum reception (see operating instructions).

**Disconnect negative battery lead before mounting the radio!**

### FM Suppression:

Follow the instructions supplied with the suppression kit.



Abb. 1  
Fig. 1

#### Lautsprecher-Einbau:

Eine Einbauanleitung liegt dem Lautsprechersatz L/127 bei.

#### Autosuper-Einbau:

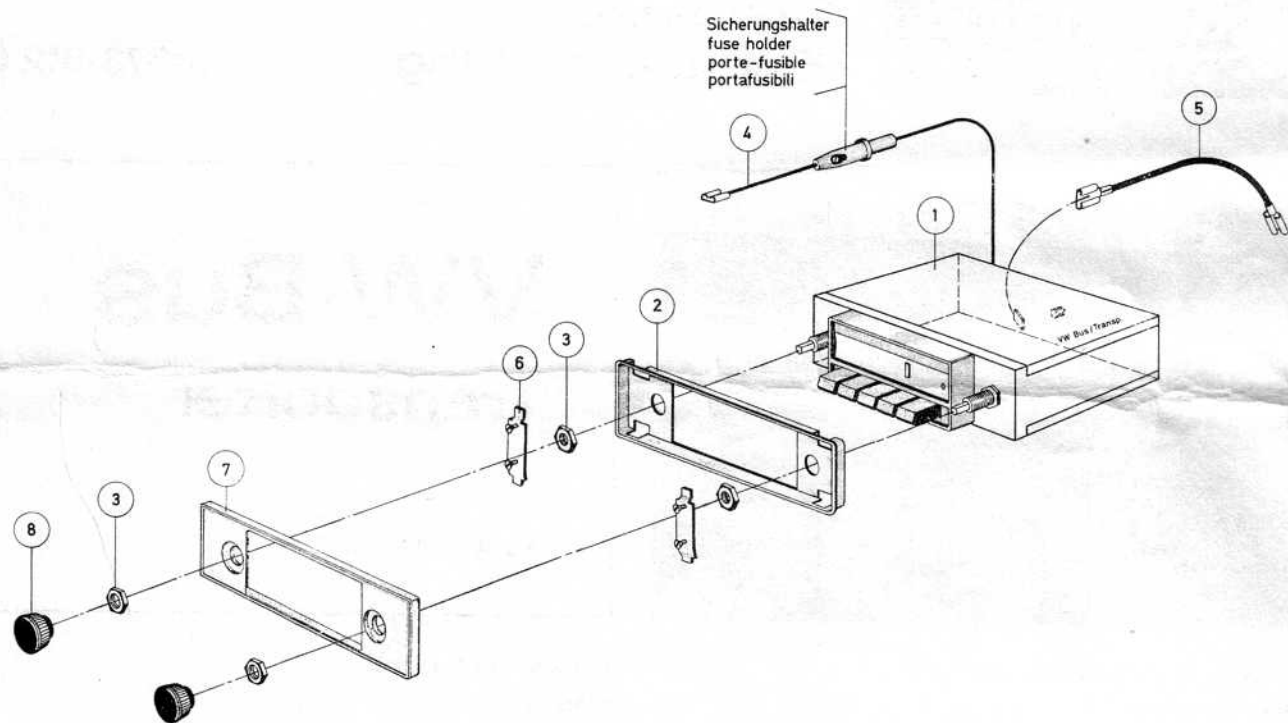
①	Autosuper	
②	1 Befestigungsplatte	01673-509.01
③	4 Sechskantmuttern	09630-800.01
④	1 Batterieanschlußkabel 800 mm	01457-142.00
⑤	1 Massekabel 300 mm	01457-490.00
⑥	2 Laschen kpl.	01673-512.00
⑦	1 Zierrahmen	01673-546.01
⑧	Drehknöpfe	(im Autosuperkarton)

1. Abdeckblende vor dem Geräteausschnitt entfernen.
2. Befestigungsplatte ② auf die Bedienungsschne des Autosupers ① stecken und mit den Sechskantmuttern ③ festschrauben (Abb. 1).
3. Lautsprecher und Antennenkabel anschließen.
4. Batterieanschlußkabel ④ in den Sicherungshalter des Autosupers schrauben. Das andere Ende mit der Flachsteckhülse am Sicherungskasten Klemme 30 anschließen.
5. Massekabel ⑤ auf die Masseklemme des Autosupers stecken und am vorhandenen Masseanschluß hinter dem Armaturenbrett (Mehrfachstecker) anschließen. (Abb. 1 und 2).
6. Autosuper in den Ausschnitt führen und mit den Laschen ⑥ befestigen. Zierrahmen ⑦ mit den Sechskantmuttern ③ festschrauben. Drehknöpfe ⑧ aufstecken (Abb. 1 und 2).

#### Fitting of Loudspeaker:

Detailed mounting instructions are supplied with the speaker kit L/127.

#### Fitting of Car Radio:

①	Car radio	
②	1 Mounting plate	01673-509.01
③	4 hexagon-headed nuts	09630-800.01
④	1 battery connecting lead, 800 mm	01457-142.00
⑤	1 earth lead, 300 mm	01457-490.00
⑥	2 brackets	01673-512.00
⑦	1 decorative frame	01673-546.01
⑧	Control knobs	(supplied with car radio)

1. Remove dummy plate from instrument cut-out.
2. Fit mounting plate ② onto control spindles of car radio and fix with hexagon-headed nuts ③ (see fig. 1).
3. Connect loudspeaker and aerial lead.
4. Screw battery connecting lead ④ into fuse holder of car radio and connect the other end with the flat socket to terminal 30 on fuse box.
5. Plug earth lead ⑤ onto earth terminal of car radio and the other end onto earth terminal provided behind the instrument board (multiple plug) (figs. 1 and 2).
6. Guide car radio into mounting cut-out and fix by means of brackets ⑥. Fit decorative frame ⑦ and hold with hexagon-headed nuts ③. Fit control knobs ⑧ (see figs. 1 and 2).

Armaturenbrett - Querschnitt  
 cross-sectional view of instrument board  
 vue en coupe du tableau de bord  
 sezione trasversale del cruscotto



Abb. 2  
 Fig. 2

**Equipements nécessaires:**

**Accessoires de montage** Z/101  
**Haut-parleur** L/127  
**Antenne** Hit 1480  
**Antiparasitage FM** E/VW 4 a  
 E/VW 8 a pour voitures  
 dynamo triphasée

**A noter:**

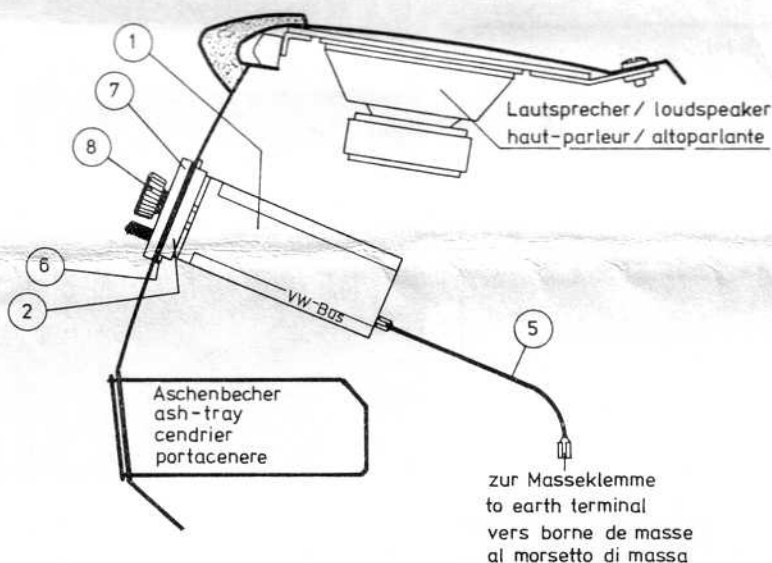
**Tension batterie 12 V**  
**Pôle négatif à la masse**

**Montage antenne:**

Notice de montage jointe à l'antenne.

N'oubliez pas que les voitures automobiles subissent parfois des modifications en cours de construction souvent invisibles de l'extérieur, mais tout de même de nature à compliquer, voir à rendre impossible le montage de l'antenne. Aussi ne pouvons-nous garantir les cotes indiquées. Avant de percer le trou destiné au passage de l'antenne, vérifiez à toutes fins utiles si ces indications sont toujours valables. Veillez également à une liaison masse correcte entre le tube de blindage de l'antenne et la carrosserie.

Avant le montage du récepteur, en vérifiez le bon fonctionnement avec son antenne et son haut-parleur.

**Accord antenne:**

L'antenne étant entièrement sortie, choisissez un émetteur faible sur la gamme PO, situé entre 1000 et 1200 kHz, et réglez le trimmer antenne sur une réception optimale (voir notice d'emploi).

**Avant de commencer le montage, débranchez le pôle négatif de la batterie!**

**Antiparasitage:**

Procédez à l'antiparasitage conformément aux instructions jointes à chaque ensemble d'antiparasitage.

**Montage du haut-parleur:**

Une notice de montage est jointe au haut-parleur type L/127.

**Montage de l'appareil:**

- |   |                                |                             |
|---|--------------------------------|-----------------------------|
| ① | Autoradio                      |                             |
| ② | 1 plaque de fixation           | 01673-509.01                |
| ③ | 4 écrous hexagonaux            | 09630-800.01                |
| ④ | 1 câble d'alimentation, 800 mm | 01457-142.00                |
| ⑤ | 1 câble de terre, 300 mm       | 01457-490.00                |
| ⑥ | 2 pattes de fixation           | 01673-512.00                |
| ⑦ | 1 cadre enjoliveur             | 01673-546.01                |
| ⑧ | Boutons de commande            | (dans l'emballage du poste) |

1. Enlever le cache masquant l'orifice de montage autoradio.
2. Engager la plaque de fixation ② sur les axes de commande de l'autoradio ① et la fixer à l'aide des écrous hexagonaux ③ (fig. 1).
3. Raccorder le haut-parleur et le câble d'antenne.
4. Visser le câble d'alimentation ④ dans le porte-fusible de l'autoradio et raccorder l'autre extrémité comportant une douille plate sur la borne 30 de la boîte à fusibles.
5. Enficher le câble de terre ⑤ sur la borne de terre de l'autoradio et raccorder l'autre extrémité sur la borne de terre se trouvant derrière le tableau de bord (fiche multiple) (fig. 1 et 2).
6. Introduire l'autoradio dans l'orifice de montage et la fixer au moyen des pattes ⑥. Engager le cadre enjoliveur ⑦ sur les axes de commande de l'autoradio et le bloquer à l'aide des écrous ③. Mettre en place les boutons de commande ⑧ (fig. 1 et 2).

Faint, illegible text at the top of the page, possibly bleed-through from the reverse side.

Second section of faint, illegible text, continuing from the top section.

Third section of faint, illegible text, continuing from the top section.

Bottom section of faint, illegible text, continuing from the top section.