

# Einbauanleitung Westfalia Hubdach auf VW Kombi

216 014 841 001

Voraussetzungen für die Montage des Hubdaches sind:

1. Das Vorhandensein der orig. VW-Kunststoff - Dachverkleidung oder
2. Die WESTFALIA - Dachverkleidung

**WESTFALIA**



Für Transport  
Freizeit-Sport

Ausgabe 7/77

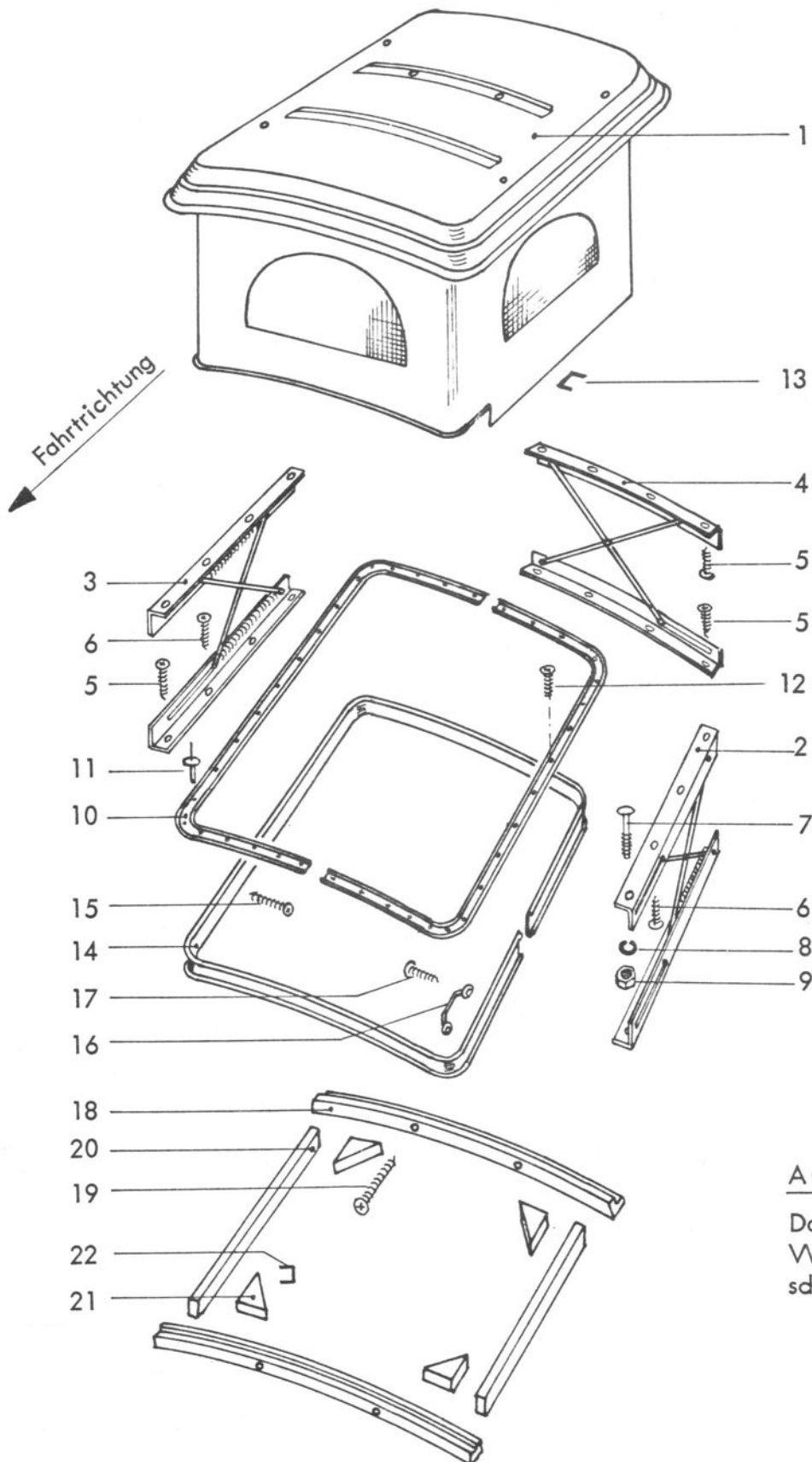

## ACHTUNG

Das Hubdach ist nicht für  
VW - Kombi mit Stahl-  
schiebedach geeignet.

## TEILE - LISTE

Pos.	Stück	Benennung
1	1	Hubdachhaube mit Faltenbalg
2	1	Hubdachgestänge links
3	1	Hubdachgestänge rechts
4	1	Hubdachgestänge hinten
5	12	Linsensenblechschaube B 4,8 x 25
6	8	Linsensenblechschaube B 3,9 x 22
7	4	Flachrundschaube M 6 x 50
8	4	Federring B 6
9	4	Sechskantmutter M 6
10	2	Alu - Schienen
11	14	Blindniet 3,2 x 7,37
12	26	Linsensenblechschaube B 2,9 x 13
13	200	Heftklammer
14	1	Umrandungsprofil
15	32	Linsensenblechschaube B 3,9 x 22
16	3	Lakai - Krampen
17	6	Linsensenblechschaube B 3,9 x 32
18	2	Holzspriegel vorn und hinten
19	4	Linsensenblechschaube B 4,8 x 50
20	2	Holzleisten seitlich
21	4	Eckverstärker
22	80	Heftklammer

## MONTAGE

1. Dachausschnitt und Löcher für die Befestigung der Gestänge und der Alu-Schienen auf dem Dach anreißen. Der Dachausschnitt beginnt vorn und hinten 36 mm von den VW - Fahrzeugspriegeln.
2. Befestigungslöcher für Gestänge  $\varnothing 5$  mm bohren. Die Löcher für die Befestigung der Alu-Schienen müssen  $\varnothing 2,4$  mm gebohrt werden. (Alu-Schienen als Bohrlehre benutzen)
3. Dachausschnitt nach angegebenen Maßen ausschneiden.
4. Holzspriegel mit Linsensenblechschauben B 4,8 x 50 am vorderen und hinteren Fahrzeugspriegel (Bohrung  $\varnothing 3,8$  mm) fest verschrauben. Holzleisten von der seitlichen Ausschnittkante 2-3 mm nach außen hin einsetzen und die 4 Eckverstärker mit Heftklammern an den Holzspriegeln- und leisten befestigen. Die Eckverstärker müssen unten mit den Holzleisten und den Holzspriegeln bündig sein.
5. Sperrholzverkleidung einbauen und zum Holzrahmen passend ausschneiden. Bei Verwendung der VW Kunststoff-Dachverkleidung muß diese ausgeschnitten und innen am Holzrahmen angeheftet werden.
6. Befestigungspunkte für Hubdachgestänge je nach Schraubendicke vorbohren, Gestänge aufsetzen und fest mit dem Fahrzeugdach verschrauben.
7. Hubdach auf das Gestänge legen und verschrauben. Dichtungsmasse (Terostat) unter die Flachrundschaubenköpfe legen.
8. Faltenbalg mit Alu-Schienen mit Linsensenblechschauben auf dem Fahrzeugdach befestigen. Bei Verwendung der VW Kunststoff-Dachverkleidung muß im Bereich des Fahrerhauses die Befestigung mit Blindnieten erfolgen. Dazu müssen die Löcher vorn im Fahrzeugdach auf  $\varnothing 3,5$  mm aufgebohrt werden. Den Faltenbalg im Dachausschnitt zusätzlich mit Heftklammern am Holzrahmen anheften. Überstand des Faltenbalges abtrennen.
9. Umrandungsprofil montieren.
10. Hubdach schließen, Lakai-Krampen an entsprechenden Stellen des Rahmens befestigen.

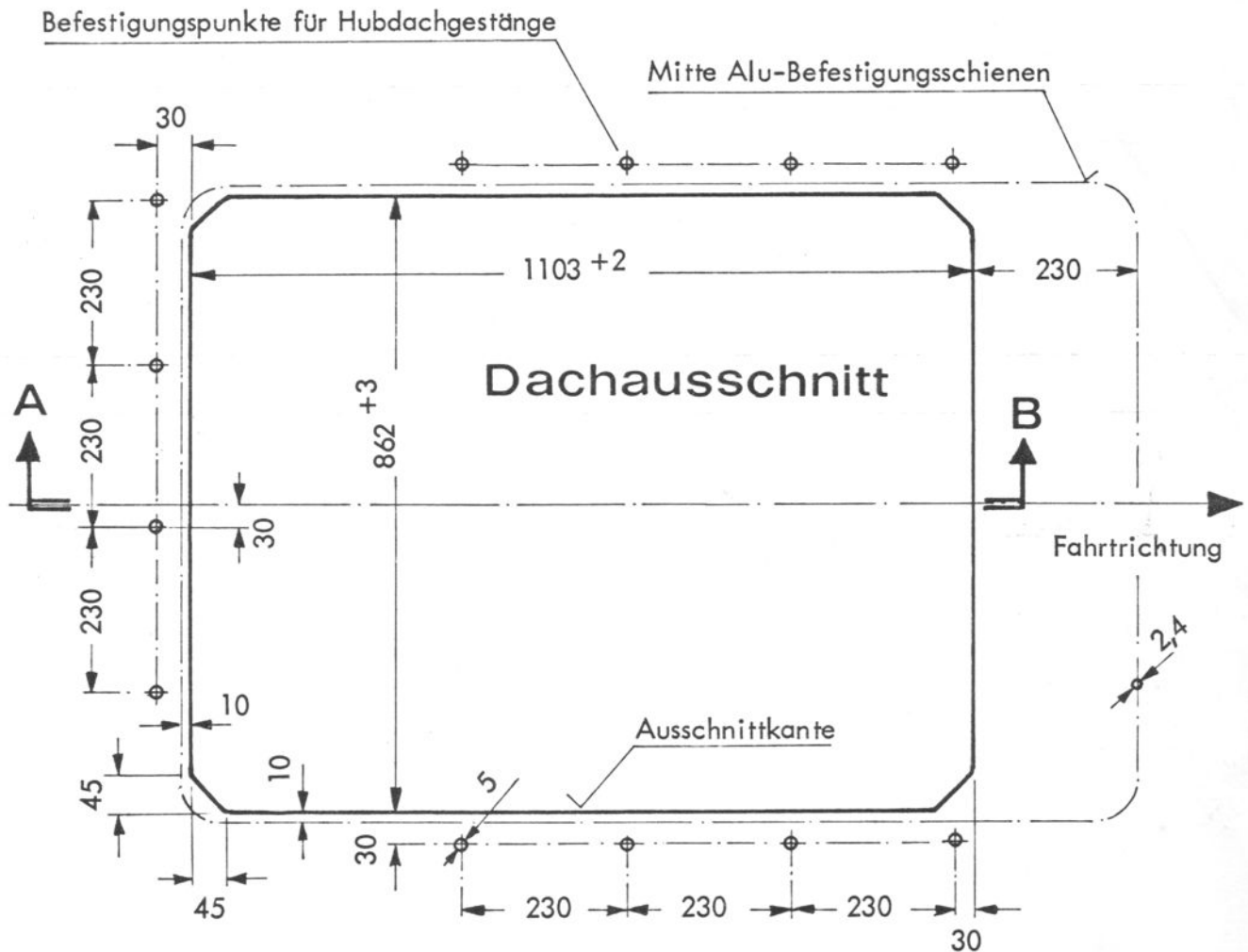

### Längsschnitt A - B

