

**Zusatzscheinwerfer
Fernscheinwerfer**

EINBAUHINWEISE

mit Befestigungshalter 1 301 321 024



Bild 1 Zwei runde Scheinwerfer mit Befestigungshaltern an der Stoßstange befestigt.

Bezüglich der Einstellung und Benutzung der Nebelscheinwerfer und Fernscheinwerfer sind die Vorschriften der StVZO § 52 und der StVO § 33 zu beachten.

SCH EINWERFER	EINBAU- UND BEFESTIGUNGSTEILE	BESTELLNUMMER
Bosch Nebelscheinwerfer Anbau stehend rund 140 mm ϕ rechteckig 145 x 75 mm, 155 x 135 mm	Befestigungshalter Universal-Leitungssatz mit Relais und Zugschalter für 12-Volt-Anlage (Schaltbild für Nebelscheinwerfer umseitig. Schaltbild für Fernscheinwerfer und Weitstrahler liegt den Scheinwerfern bei. Bei Fernscheinwerfern Zugschalter nicht verwenden.)	1 301 321 024 0 332 098 079
Bosch Halogen-Fernscheinwerfer Bosch Weitstrahler (in Deutschland nicht zugelassen) Anbau stehend rund 140 mm ϕ rechteckig 145 x 75 mm, 155 x 135 mm		

Bestellnummern und Abbildungen der Scheinwerfer sowie der dazugehörigen Glühlampen siehe Verkaufsunterlagen ab 1. 8. 68.

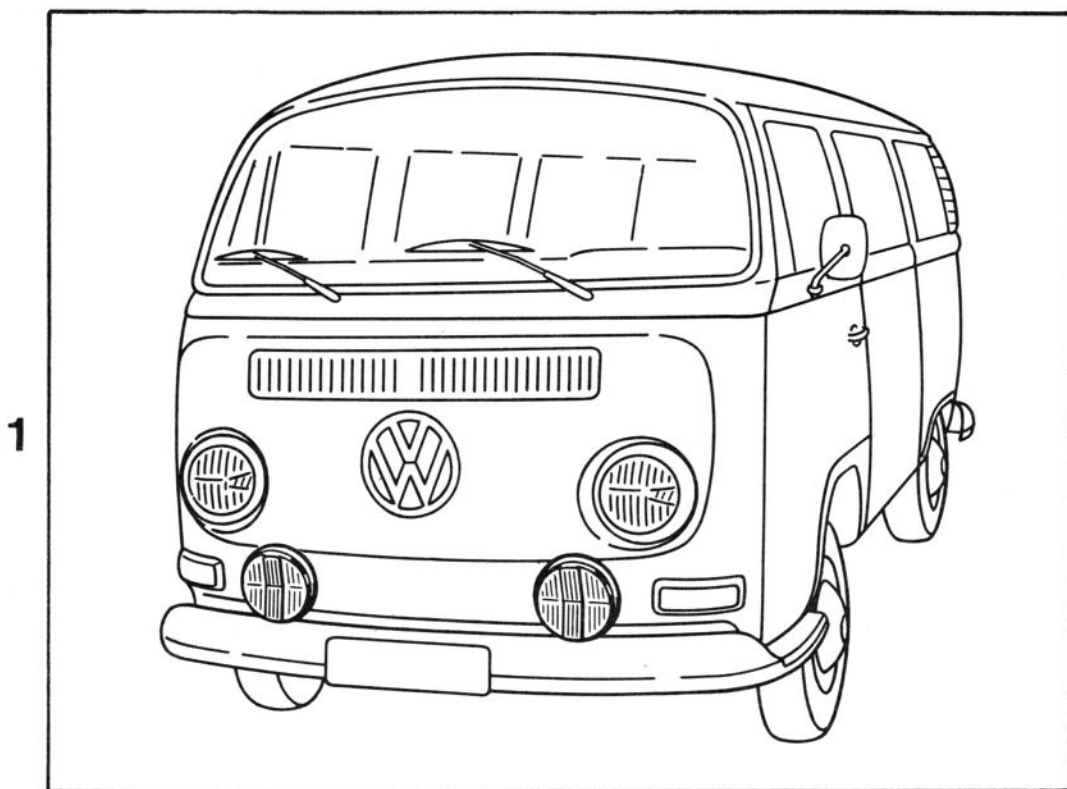
R O B E R T B O S C H G M B H S T U T T G A R T

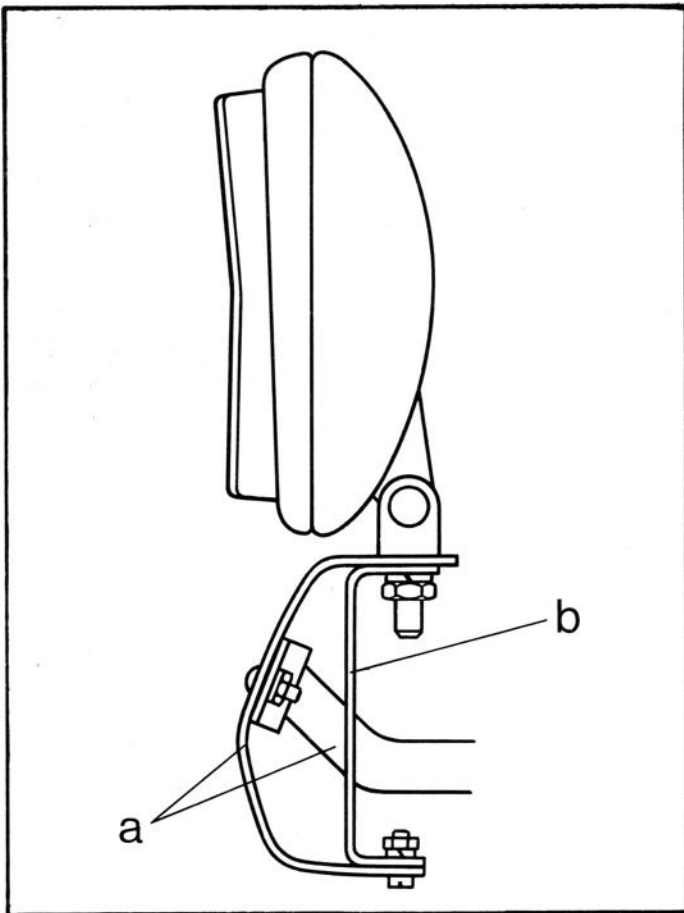

2

Bild 2 Anbau der runden Scheinwerfer auf der Stoßstange.

- a = Stoßstange mit Stoßstangenträger
b = Befestigungshalter

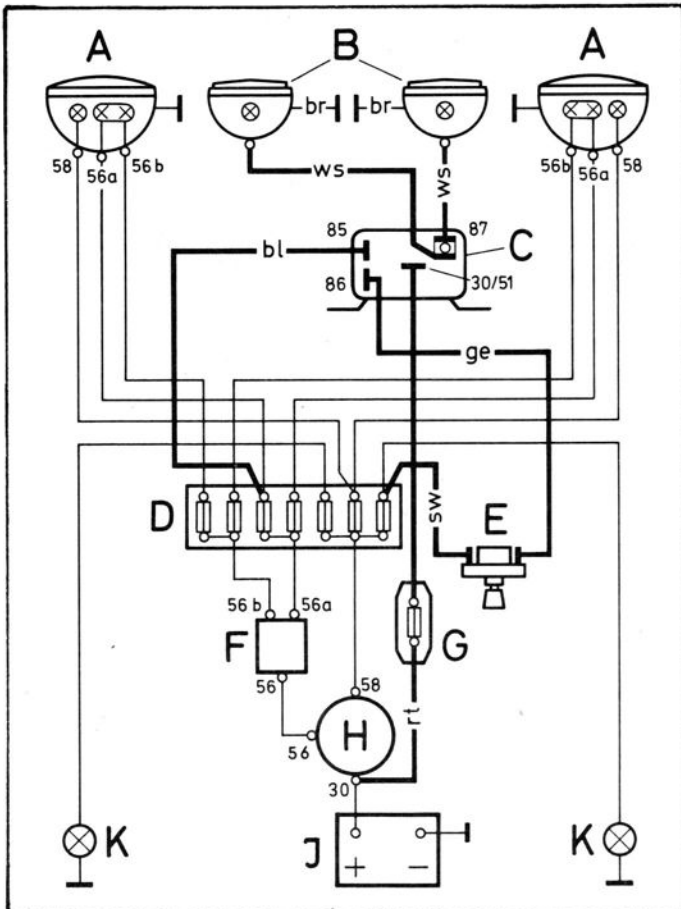

3

Bild 3 Schaltbild für Nebelscheinwerfer.

- A = Scheinwerfer H = Lichtschalter
B = Nebel- J = Batterie
Scheinwerfer K = Schlußleuchte
C = Relais Kl. 30 = +
D = Sicherungsdose Kl. 56 a = Fernlicht
E = Zugschalter Kl. 56 b = Abblendlicht
F = Abblendschalter Kl. 58 = Begrenzungs-
G = Sicherungshalter mit Sicherung licht
bei 6 V = 25 A (Standlicht)
12 V = 16 A

Kabelfarben	
bl	= blau
br	= braun
ge	= gelb
gn	= grün
gr	= grau
li	= lila
rt	= rot
sw	= schwarz
ws	= weiß

Wir bitten Sie, diese Einbaudaten nur als günstigste Einbauvorschläge zu betrachten. Eine Gewähr für ihre Anwendung können wir infolge möglicher nachträglicher Veränderungen an dem Fahrzeug nicht übernehmen. Wir empfehlen in jedem Fall, die Einbaumöglichkeiten nachzuprüfen.