

WESTFALIA**Für Transport
Freizeit · Sport**

Westfalia

Kupplungskugel mit Halterung (KmH) Anbauanweisung

Typ: 321 125

ABG-Nr. F: 3189

Westfalia-Bestell-Nr.:

321 125

Verwendungsbereich: VW Typ 2 (Transporter ab Aug. 76)

Amtliche Typenbezeichnung nach ABE:21, 21 F, 21-515, 22, 28, 23, 23-116, 23-517, 25, 24, 26,
26-16, 26-201 und 27**Technische Daten:**

Anhängelast:	bis 1800 kg
zul. Gesamtgewicht des Kfz.	bis 2500 kg
zul. Stützlast am Kuppelpkt.	bis 50 kg

Die KmH darf nur zum Ziehen von Anhängern mit entsprechender Zugkugelpkupplung verwendet werden. Sofern durch den Anbau der KmH die Abschleppöse entfernt werden muß, dient die KmH als Ersatz hierfür.

Achtung:

Die Daten Anhängelast und zul. Gesamtgewicht des Kfz. dürfen die entsprechenden Angaben im Fahrzeugschein bzw. Fahrzeugbrief nicht unterschreiten.

Hinweis: Isoliermasse bzw. Unterbodenschutz am Kfz. - falls vorhanden - im Bereich der Anlageflächen der KmH entfernen.

Anbauanweisung:

1. Stoßfänger vom Fahrzeug lösen und die Stoßfängerträger und Sichtblende entfernen. Auspuffrohr ebenfalls lösen.
2. Stoßfänger an der Halterung bei "b" mit den vorhandenen Schrauben wieder befestigen.
3. Kupplungskugel mit Halterung unter die Längsträger des Wagens halten und bei "a" mit Sechskantschrauben M 10 x 25 und Federscheiben lose verschrauben.
4. Bei "c" Sechskantschrauben M 10 x 22 einsetzen und mit Federscheiben und Sechskantmuttern verschrauben. Auspuffrohr wieder befestigen.
5. Alle Muttern bzw. Schrauben (wo Muttern nicht angezogen werden können) gleichmäßig fest anziehen.

Anzugsdrehmomente:

M 10 = 62 Nm (6,3 mkp) für Festigkeitsklasse 10
M 12 = 101 Nm (10,3 mkp) für Festigkeitsklasse 10

Allen voor Nederland (nur für Holland)

Deze montagehandleiding dient; in verband met het aanbrengen van een trekrichting, bij het onderzoek van het voertuig ten behoeve van de aanvulling/wijziging van het kentekenbewijs aan de met het onderzoek belaste ambtenaar van de rijksdienst voor het wegverkeer ter inzage te worden overhandigd.

WESTFALIA



**Für Transport
Freizeit · Sport**

Bestell-Nr. 321 125

Es werden Schrauben der Festigkeitsklasse 10,9 und Muttern der Klasse 10 verwendet.

Die vom Fahrzeughersteller angegebenen serienmäßigen in der ABE genehmigten Befestigungspunkte des Fahrzeuges sind eingehalten.

Hinweis: Sämtliche Befestigungspunkte der KmH nach ca. 1000 Anhänger-km nachziehen.

Schild mit Stützlastangabe an das Kfz. in Nähe der KmH oder an die Innenseite des Kofferraumes an gut sichtbarer Stelle anbringen.

Elektrische Anlage gemäß StVZO.

Die Kugel bzw. Kupplung ist sauberzuhalten und zu fetten.

Die Anbaumaße und Freiraummaße nach DIN 74 058 sind gewährleistet.

Insbesondere wird darauf hingewiesen, daß der Fahrzeughalter bei nachträglichem Anbau unter Vorlage des Gutachtens über den vorschriftsmäßigen Zustand des Fahrzeuges eine erneute Betriebserlaubnis für das Fahrzeug bei der Verwaltungsbehörde (Zulassungsstelle) zu beantragen hat.

Diese Anbauanweisung ist den Kfz.-Papieren beizufügen.

Änderung vorbehalten.



321 125 600 150

WESTFALIA



Für Transport
Freizeit · Sport

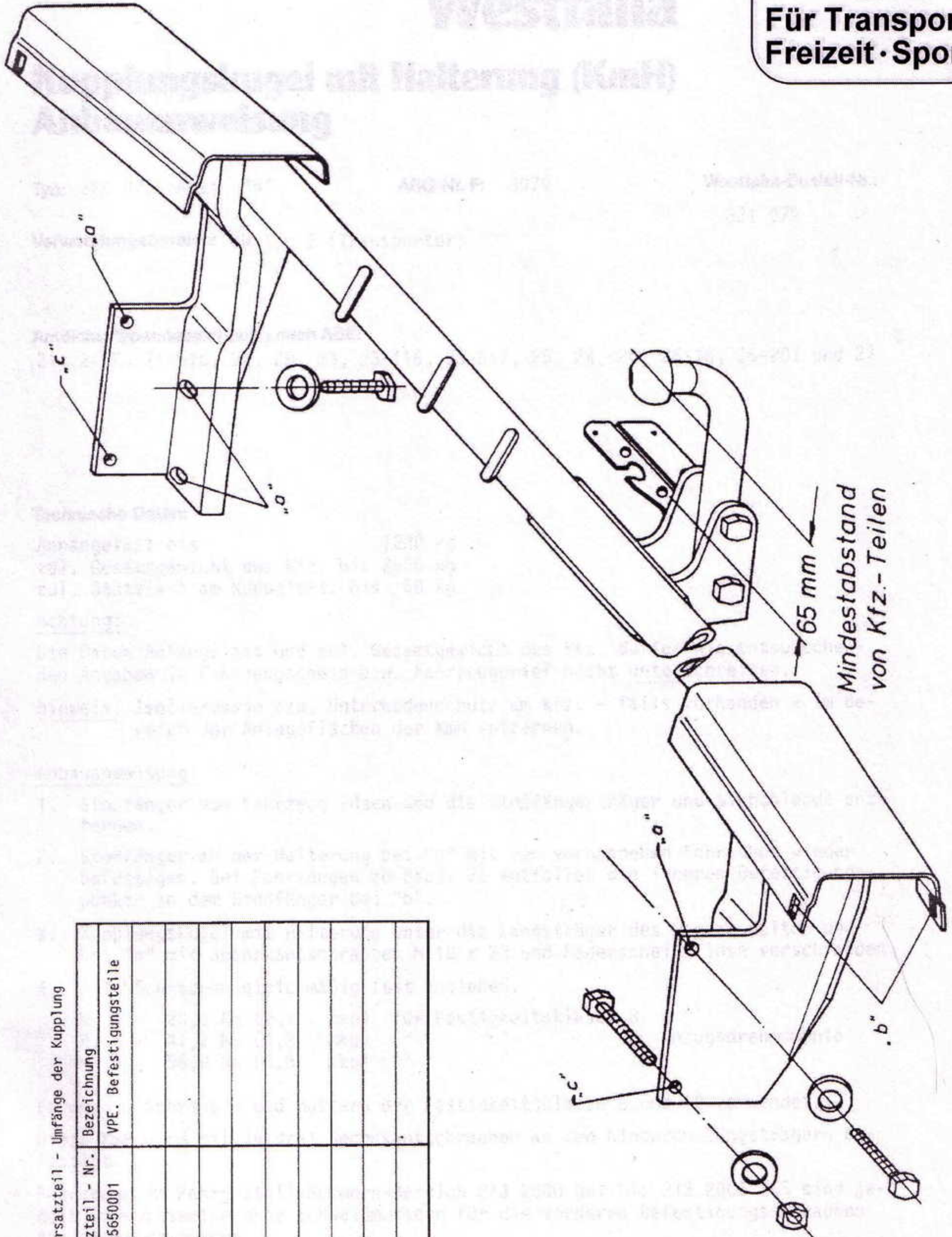

Lieferbare Ersatzteil - Umfänge der Kupplung

Fig.	Ersatzteil - Nr.	Bezeichnung
	921125650001	VPE. Befestigungsteile

321 125 600 150