

**A n b a u a n w e i s u n g**  
für Oris-Anhängekugelkopf mit Halterung, Typ Oris E 55  
VW - Bus und Transporter

120.016.50.90

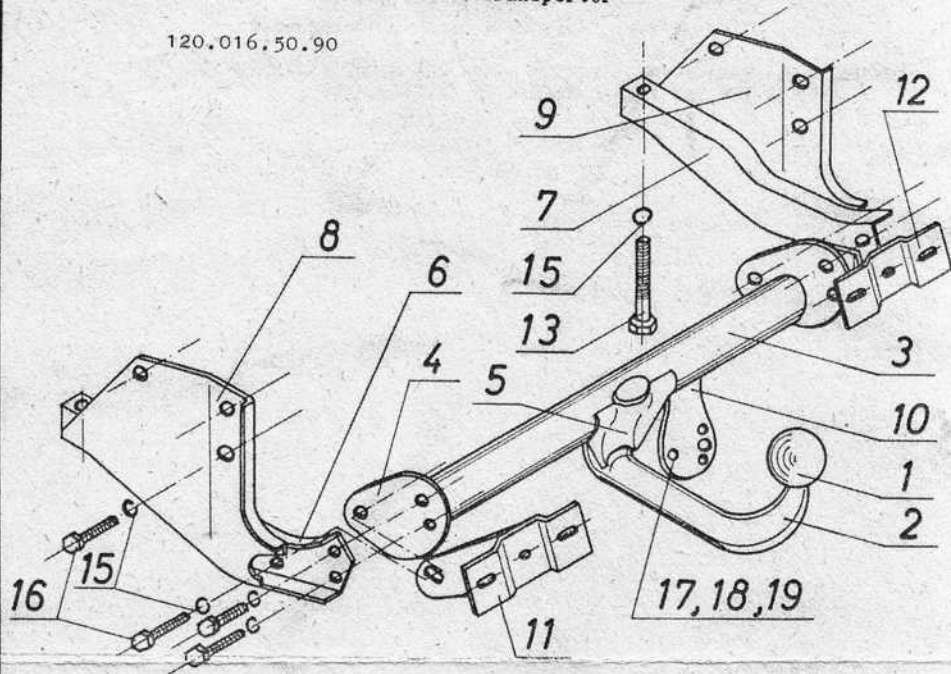

Allgemeine Bauartgenehmigung Nr. M 3582

vom 29. August 1967

Verwendbar nur an Volkswagen Bus- und Transporter (alle Modelle) ab August 1967, der Firma Volkswagenwerk AG, Wolfsburg, mit einem zulässigen Fahrzeuggesamtgewicht bis 2400 kg, geprüft für eine Anhängelast bis 1200 kg und einer zulässigen Stützlast bis 75 kg.

1. Hinteren Stossfänger mit Stossfängerträgern ausbauen und Träger abnehmen.
2. Die Tragarme (6 bzw. 7) mit den seitlichen Aufhängungen (8 bzw. 9) an den Längsträgern des Fahrzeugs mit den Schrauben (13/M 10x45), den Schrauben (16/M 10x20), Federringen (15) und den serienmässigen Schrauben einschliesslich Federringen fixieren.
3. Querrohr (3) mit Schrauben (16/M 10x20) und Federringen (15) befestigen.
4. Vorrichtung ausrichten und alle Schrauben fest anziehen.
5. Stossfänger an die Stossfängerhalter (11 bzw. 12) anschrauben.

Der Anbau hat nach dieser Anbauanweisung zu erfolgen und ist gem. §§ 19, 20 oder 21 StVZO durch einen amtlich anerkannten Prüfer oder Sachverständigen zu überprüfen.

Bei der Überprüfung des Anbaues ist diese Anweisung dem amtlich anerkannten Prüfer oder Sachverständigen vorzulegen.

Hersteller: ORIS Metallbau KG., Otto Riehle, Stuttgart-O

ACHTUNG! DIESE ANBAUANWEISUNG NACH MONTAGE NICHT WEGWERFEN!  
SIE IST DEN FAHRZEUGPAPIEREN BEIZUORDNEN!

# WICHTIG!

Bitte händigen Sie die beigefügte **ANBAUANWEISUNG** mit diesem Merkblatt nach erfolgter Montage dem Fahrzeugbesitzer aus. Er benötigt sie zur Vorlage beim T. Ü. V. Außerdem hat er sie als Bestandteil der Fahrzeugpapiere gut aufzubewahren – am besten zusammen mit dem Kfz-Brief. Bitte beachten Sie:

Bei der T. Ü. V.-Abnahme Befestigungsstellen im Kofferraum freilegen.

**ORIS**  
**OTTO RIEHLE**